

Radabdeckung für EZFW

FEMA

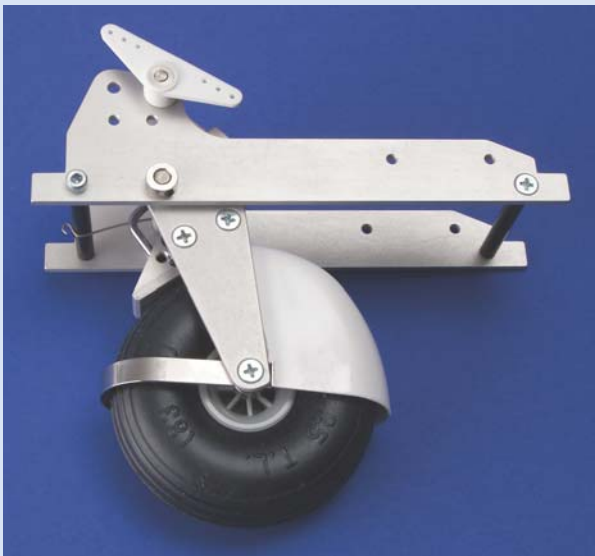

Radabdeckung aus Gfk für alle FEMA-Einziehfahrwerke.

Die Radabdeckung ist ein idealer Schmutzfänger und bietet einen guten Schutz des Rumpffinns, gegen aufspritzendes Wasser und Schmutz bei Start und Landung.

Grobe Schmutzpartikel werden abgestreift, der Rest nach vorne ausgeworfen.

Die Radabdeckung wird einfach zwischen die Schwingen des Einziehfahrwerkes geschoben und mit Siliconkleber befestigt.

Die Radabdeckung ist nachrüstbar an allen bisher ausgelieferten Fahrwerken.

| | |
|--|---------------|
| 9830/14 Radabdeckung für Rad- \varnothing 70- 82 mm | 20,50 €/Stck. |
| 9820/14 Radabdeckung für Rad- \varnothing 90-100 mm | 23,50 €/Stck. |
| 9810/14 Radabdeckung für Rad- \varnothing 112-127 mm | 27,50 €/Stck. |
| 9800/14 Radabdeckung für Rad- \varnothing 140-165 mm | 31,50 €/Stck. |

Gasdruckfedern

FEMA

Gasdruckfedern »Lift-O-Mat«, für allgemeine Anwendungen im Modellbau. Z.B. Fahrwerke, Kabinenhauben usw.
Beidseitig 6,1 mm Bohrung

| Best.Nr. | Federkraft | Federweg | L |
|----------|--------------------|----------|-------|
| 910 | 50N/ \cong 5kg | 20 mm | 106,5 |
| 911 | 100N/ \cong 10kg | 20 mm | 106,5 |
| 912 | 150N/ \cong 15kg | 20 mm | 106,5 |
| 913 | 200N/ \cong 20kg | 20 mm | 106,5 |
| 914 | 300N/ \cong 30kg | 20 mm | 106,5 |
| 915 | 400N/ \cong 40kg | 20 mm | 106,5 |

| Best.Nr. | Federkraft | Federweg | L |
|----------|--------------------|----------|-------|
| 920 | 50N/ \cong 5kg | 40 mm | 146,5 |
| 921 | 100N/ \cong 10kg | 40 mm | 146,5 |
| 922 | 150N/ \cong 15kg | 40 mm | 146,5 |
| 923 | 200N/ \cong 20kg | 40 mm | 146,5 |
| 924 | 300N/ \cong 30kg | 40 mm | 146,5 |
| 925 | 400N/ \cong 40kg | 40 mm | 146,5 |

Preis: 22,50 €/St.

Preis: 28,50 €/St.

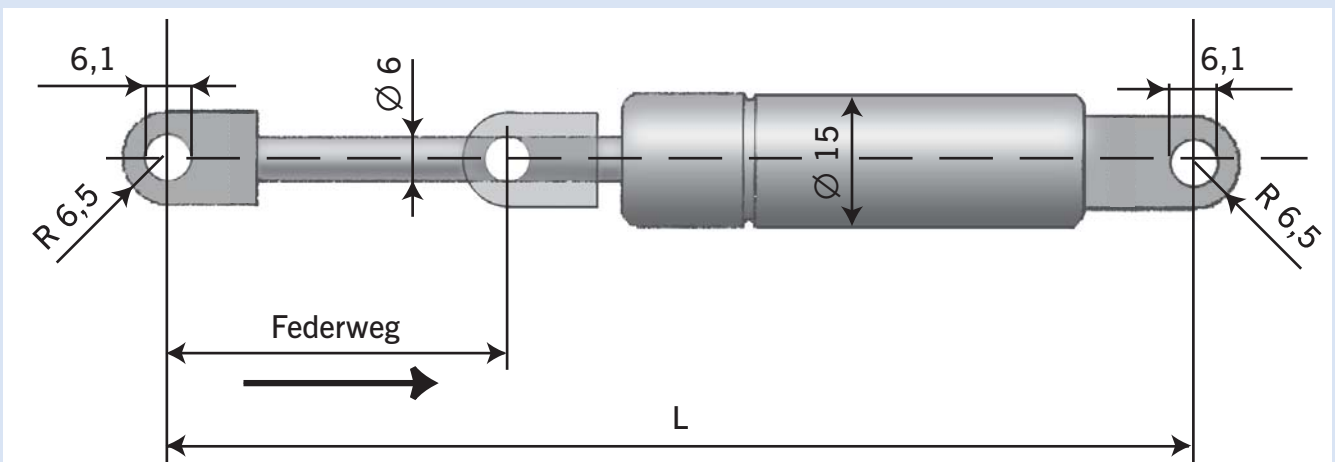

FEMA MODELLTECHNIK